

SOLIMAX

CALDERA DE HIERRO FUNDIDO
COMBUSTIBLES SÓLIDOS (LEÑA y CARBÓN)



- Cuerpo de hierro fundido por elementos unidos mediante casquillos de acero, de alta eficiencia térmica.
- Doble puerta frontal de carga y limpieza.
- Parrillas refrigeradas por agua que evitan su deterioro especialmente con carbón.
- Regulación de la combustión tanto de aire, en la parte frontal, como del tiro, en la salida de humos.
- Admite trozos de madera de grandes dimensiones por su amplia boca de carga 322 x 318 mm.
- Presión máxima de trabajo: 4 bar.



Regulación manual del aire secundario.

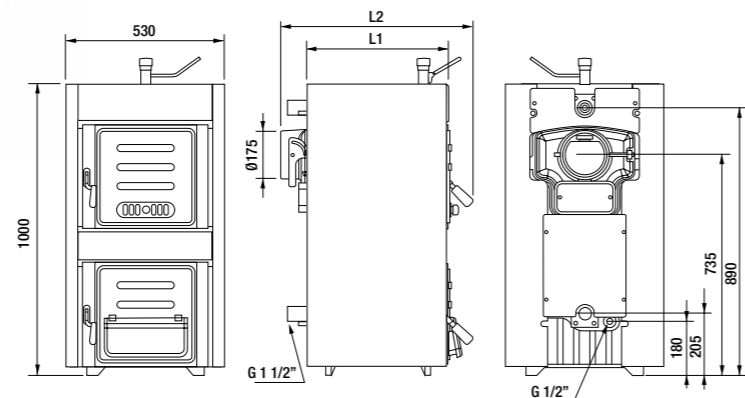

MODELO	Código	Nº elementos	Potencia útil MADERA*		Potencia útil CARBÓN**		Salida gases Ø	Volumen agua litros	Profundidad cámara mm.	BOCA DE CARGA LEÑA mm.	Peso cuerpo Kg.
			kW	kcal/h	KW	kcal/h					
SOLIMAX 20	1829	4	23	19.780	27	23.220	175	22	320	322 x 318	213
SOLIMAX 30	1830	5	30	25.800	34	29.240	175	27	420	322 x 318	248
SOLIMAX 40	1831	7	43	36.980	48	41.280	175	37	620	322 x 318	318
SOLIMAX 50	1832	8	51	43.860	56	48.160	175	42	720	322 x 318	353

* Máximo contenido humedad 20%. Máximo diámetro troncos 10 cm. Potencia calorífica media 17.000-20.000 KJ/kg.
** Máximo contenido humedad 15%. Sección transversal máxima 30-60 cm². Potencia calorífica media 26.000-40.000 KJ/kg.

SOLIMAX PLUS

CALDERA DE HIERRO FUNDIDO
COMBUSTIBLES SÓLIDOS (LEÑA y CARBÓN)

- Similares características que el modelo SOLIMAX, pero con panel electrónico y ventilador para gestionar de forma automática la combustión.
- Soluciona problemas de tiro en instalaciones con chimeneas antiguas.



Control electrónico:

Dependiendo de la temperatura del agua, activa el circulador y el ventilador, modulando las revoluciones de este último entre una mínima y una máxima seleccionable. Display y LEDS, que nos informan del estado de la caldera y un avisador acústico de sobretemperatura. Control de circulador por termostato ambiente o termostato de depósito inercia.

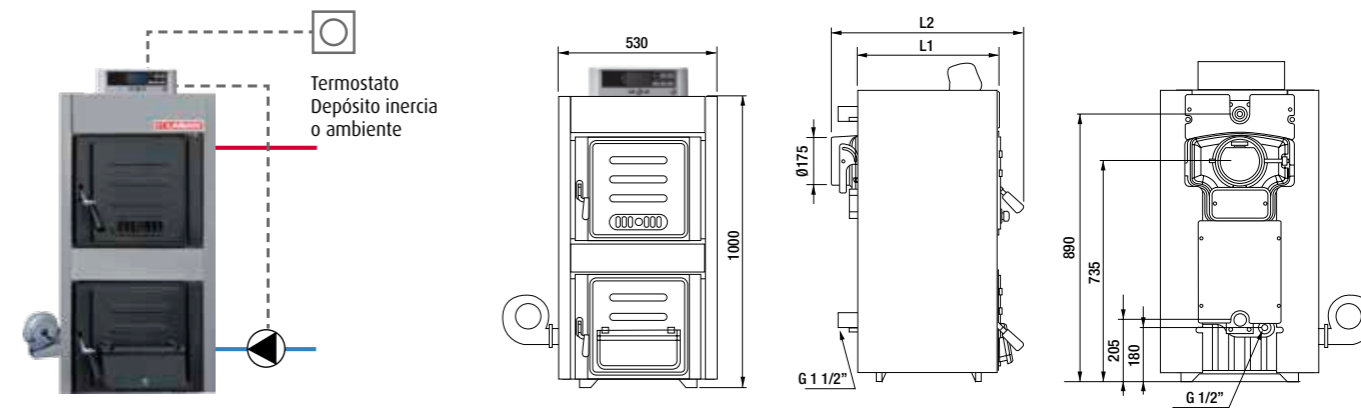

MODELO	Código	Nº elementos	Potencia útil MADERA*		Potencia útil CARBÓN**		Salida gases Ø	Volumen agua litros	Profundidad cámara mm.	BOCA DE CARGA LEÑA mm.	Peso cuerpo Kg.
			kW	kcal/h	KW	kcal/h					
SOLIMAX 30 PLUS	1840	5	30	25.800	34	29.240	175	27	420	322 x 318	253
SOLIMAX 40 PLUS	1841	7	43	36.980	48	41.280	175	37	620	322 x 318	323
SOLIMAX 50 PLUS	1842	8	51	43.860	56	48.160	175	42	720	322 x 318	358
SOLIMAX 65 PLUS	1843	10	65	55.900	70	60.200	175	52	920	322 x 318	428

* Máximo contenido humedad 20%. Máximo diámetro troncos 10 cm. Potencia calorífica media 17.000-20.000 KJ/kg.
** Máximo contenido humedad 15%. Sección transversal máxima 30-60 cm². Potencia calorífica media 26.000-40.000 KJ/kg. Puesta en marcha incluida (consultar desplazamientos)